

So starten Sie:

1. Schauen Sie sich vor Beginn der Montage in Ruhe die einzelnen Zeichnungen an. Dann beginnen Sie die Montage von Schritt 1 - 9. Alle wichtigen Bauteile haben einen **Aufkleber** mit Bauteilbezeichnung, an dem Sie sich leicht orientieren können. Die beigegefügte **Balkenstückliste** ist eine weitere Orientierungshilfe. Auf ihr sind alle Balken in der jeweils senkrechten bzw. waagerechten Einbauposition abgebildet. Anhand der **Karton-Aufkleber** auf der jeweiligen Verpackung ist der Inhalt zu erkennen.

2. Holzteile (falls unbedingt nötig) am besten vor der Montage mit **Möbelwachs** oder **Möbelöl** behandeln.

Unser Tipp: Das Bett nicht zu behandeln ist jedoch für die Raumluft günstiger (Feuchtigkeitsregulierung der Raumluft!). Außerdem: es spart (Wachs- bzw. Öl-) Kosten und bietet auch den Vorteil, Verschmutzungen (z.B. durch Farbstifte) später mit Schmirgelpapier und Beulen mit Hilfe eines Löschblatts und eines Bügeleisens noch entfernen zu können! Zwei weitere Argumente: Unbehandeltes Holz ist für Kinderhände griffiger und behält so auch seinen schönen, natürlichen Farbton.

3. Für die Montage benötigen Sie folgendes **Werkzeug**: eine Ratsche mit einem 10er Nuß-Vorsatz, einen Kreuzschlitzschraubendreher (besser noch einen **Akkuschrauber** mit einem austauschbaren **10er-Nuß-** und einem **Kreuzschlitz-Vorsatz**) und einen **Hammer**.

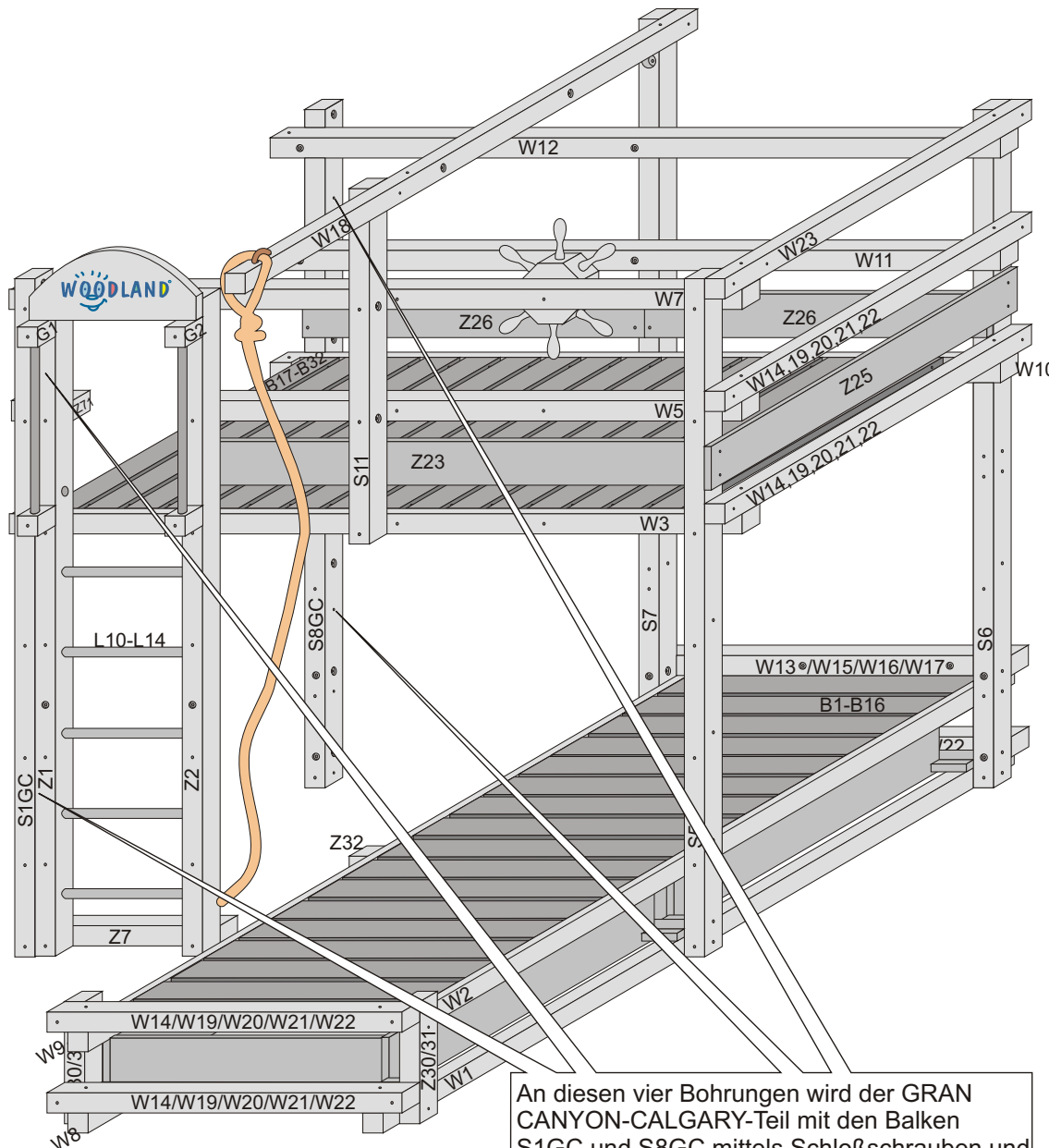

An diesen vier Bohrungen wird der GRAN CANYON-CALGARY-Teil mit den Balken S1GC und S8GC mittels Schloßschrauben und Flanschmuttern an den MONTEREY-Teil gekoppelt.

Teile-Stückliste

Orientierungs- und Montage-Hilfe



waagerechte Balken

- W1/W8/W11/W12 4x
- W2/W3 2x
- W7 1x
- W9/W10 2x
- 3 Balken sind für die Option, wenn die Betten später getrennt werden sollen!
- W13*W15/W16/W17* 4x
- W14/W19/W20/W21/W22 5x
- W18* 1x
- W23 1x
- W5 1x
- Z7 1x Z71 1x

Kletterseil (optional)

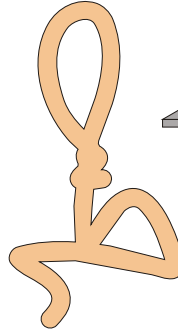

32x Matratzenauflage

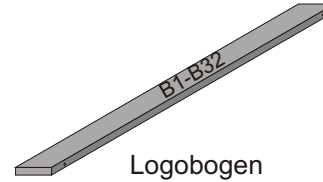

Logobogen



5x Leitersprosse L10 - L14



Fallschutzleisten

- Z23
- Dieser Fallschutz ist für die Option, wenn die Betten später getrennt werden sollen!
- Z24
- Z25
- Z26
- Z26

Steuerrad (optional)

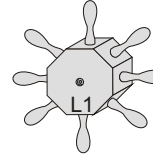

senkrechte Balken

- S11
- S7
- Z1
- Z2
- STGC
- S5
- S6
- S8GC
- Z32
- Z30/31
- Z30/31

Haltegriffe

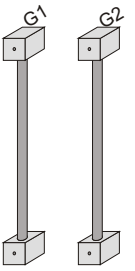

Schubladen

Schubladenführungen

- K1 - K2 = Front
- K3 - K4 = Rückteile
- K5 - K8 = Seitenteile
- K9 - K10 = Böden

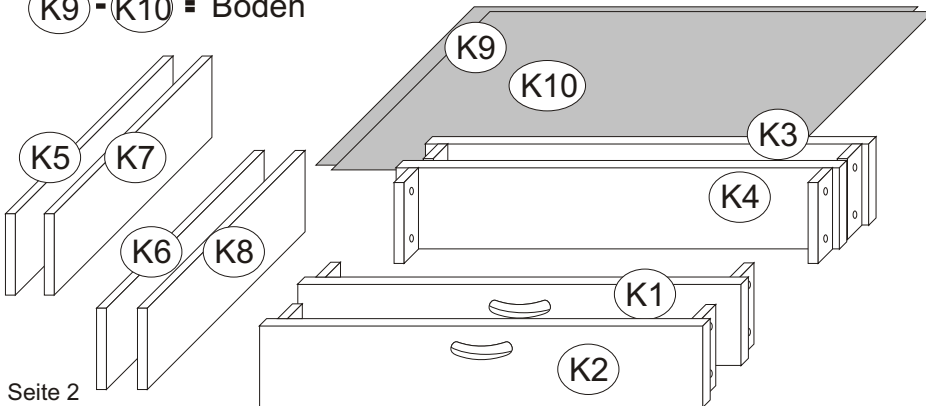
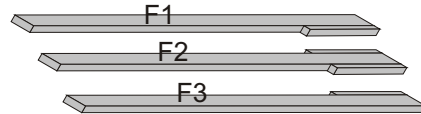

Befestigungsseil (optional)

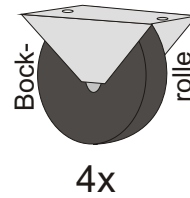

4x

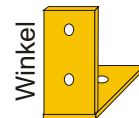

6x



2x

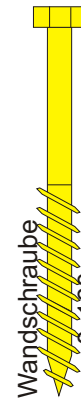

1x



2x



90x



90x



10x



160x

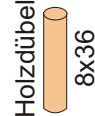

60x



1x



Abdeckkapsel 80x

Bitte achten Sie bei den Abdeckkapseln auf die Gefahr des Verschluckens durch Kleinkinder

Bauanleitung GRAN CANYON Art. 521

Das Etagenbett ist hier nach einer evtl. Trennung der Betten gezeigt

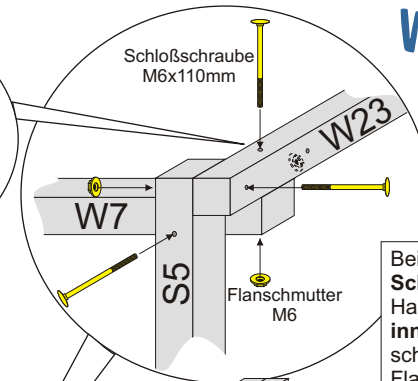
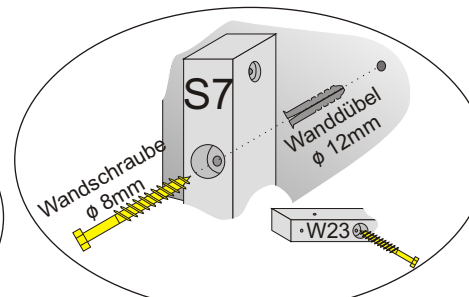
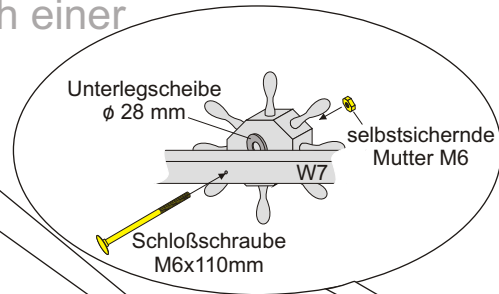
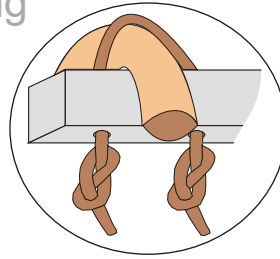

Bei der Balkenmontage die **Schloßschrauben** mit dem Hammer **von außen nach innen** in die Balkenlöcher schlagen. Von innen die Flanschmutter auf die Schloßschraube aufstecken und mit Hilfe des Akkuschräubers mit 10er-Nußvorsatz bzw. des 10er-Nußschlüssels kontern. Zunächst noch nicht die Schrauben **zu** fest anziehen.

Die Leitersprossen mit einem Hammer sanft in die Sprossenfräsungen einschlagen. Die oberste Sprossenfräsung bleibt leer für optionale spätere Zusatzsprosse bei Erhöhung der Schlafetage auf 150 cm! Den zweiten Leiterbalken auf die Sprossen setzen und mit einem Hammer und dem mitgelieferten Schlagbrett festschlagen.

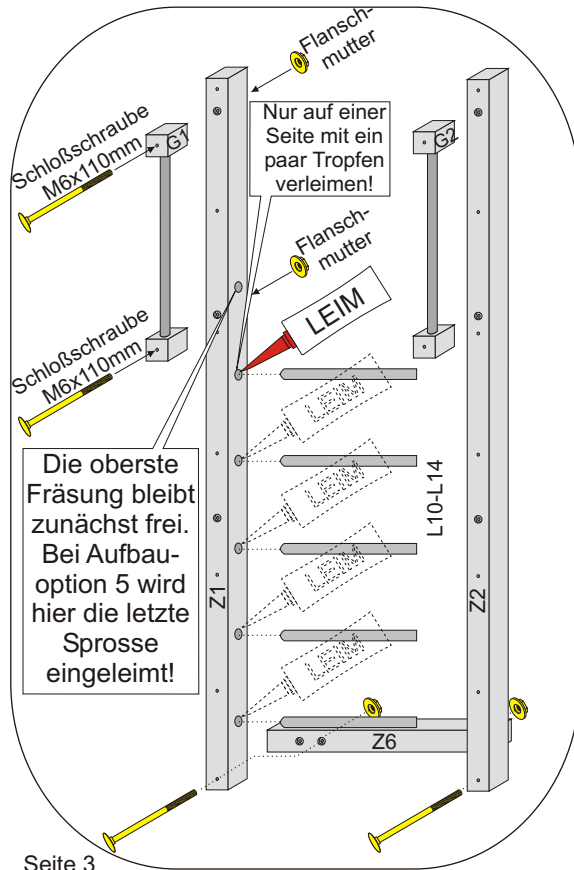

Die oberste Fräsung bleibt zunächst frei. Bei Aufbauoption 5 wird hier die letzte Sprosse eingeleimt!

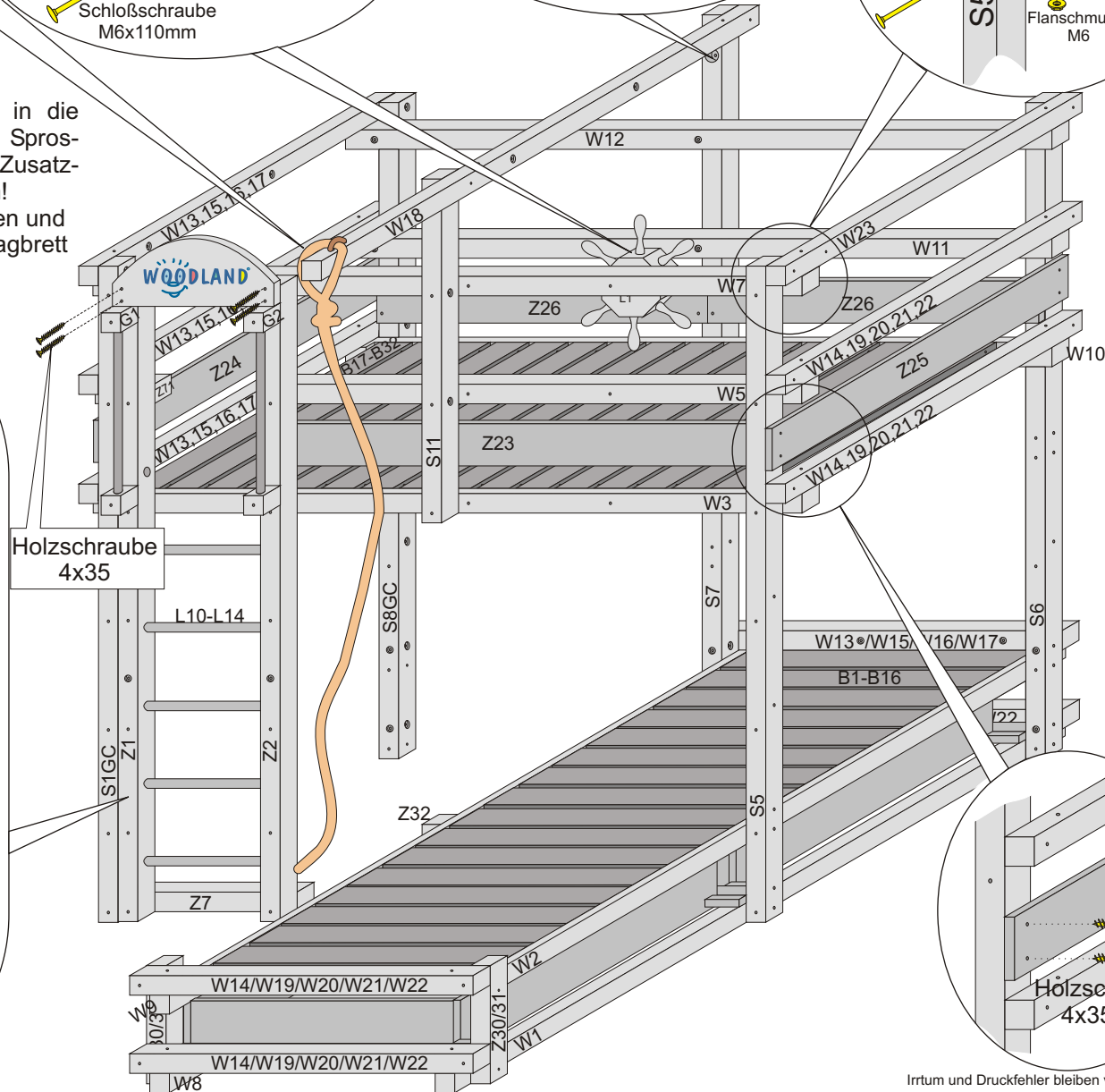

Tipp: Die Stirnseitenbalken **W13 - W23** erhalten zusätzlich noch eine senkrechte Schloßschraube an jedem Ende, die von oben nach unten in das Balkenende hineingeschlagen wird. Mit der M6 Flanschmutter kontern. Die waagerechten Balken der oberen Etage möglichst von oben nach unten montieren, welches das Anschrauben der Muttern mit dem Akkuschräuber erleichtert.

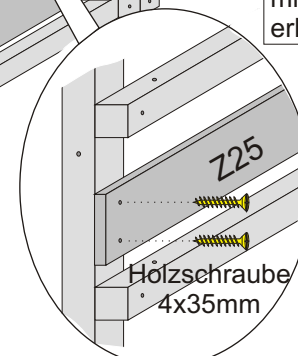

1

Bevor das Lattenrost montiert wird, die **Schubladen** zusammenbauen. Seiten-, Front- und Rückwand der Schubladen zusammenschrauben, vorher Schubladenboden in die Nut einfügen (**Skizze 1.1**). Die **Schubladen-Laufräder** auf die Klötzchen der Schubladenböden festschrauben (**Skizze 1.2**). Die beiden Schubladen zwischen Balken W1 und W2 von innen nach außen in die Aussparungen einschieben. **Seitenführungen F1, F2 und F3** so mit den **40 x 40-mm-Winkeln** an die Balken Z30/Z31, S5/Z32 und S6/S7 montieren, daß diese bündig mit den Schubladen sind und die Schubladen mittig zwischen den senkrechten Balken positioniert sind. Die Schubladen-Anschlagkanten der Seitenführungen nach hinten positionieren (**Skizze 1.2**).

Skizze 1.1

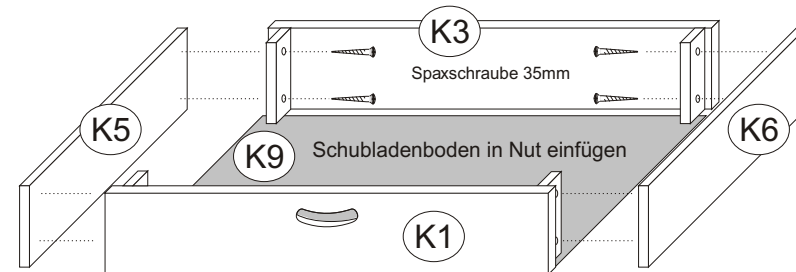

Skizze 1.2

Für die **rechte** Schublade wird die **Seitenführung F1** zwischen den Balken Z30 und Z31 montiert.

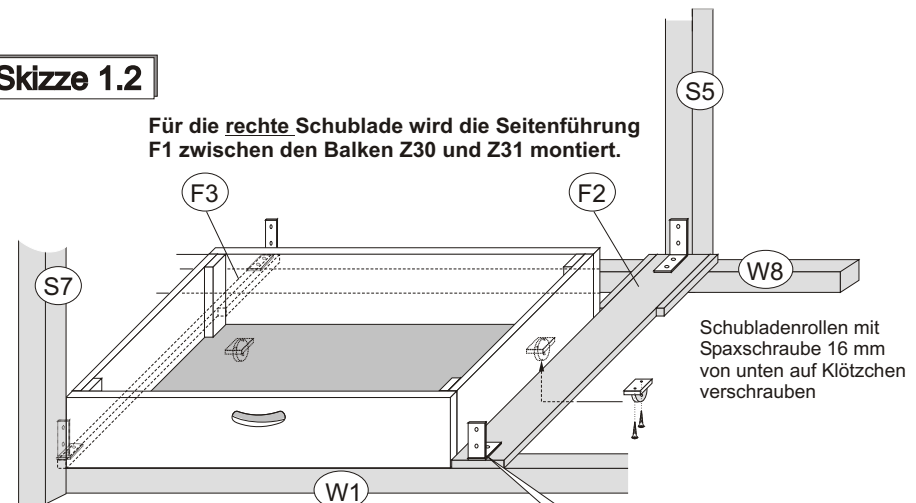

ACHTUNG!
Zuerst die Winkel an die Führungen schrauben, dann sind diese bequemer an das Bett zu montieren.

Bauanleitung GRAN CANYON Art. 521- CALGARY-Teil

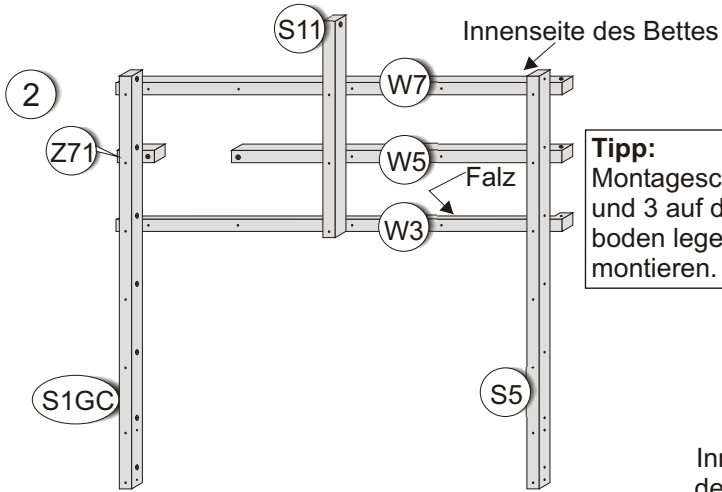

Tipp:
Montageschritt 2 und 3 auf den Fußboden legen und montieren.

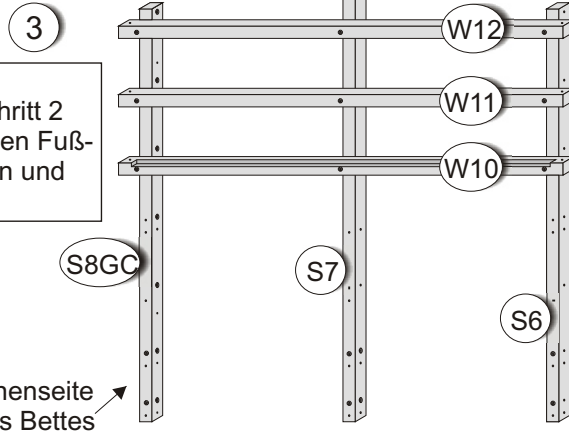

Innenseite des Bettes

Waagerechte Balken W3, W5, und W7 an die senkrechten Balken S1, S5 und S11 mit Hilfe der Schloßschrauben und Flanschmuttern befestigen (s. Seite 3). Die Falz für die Matratzenauflageleisten von W3 muss zur Bettinnenseite zeigen. Z71 montieren.

Die waagerechten Balken W10, W11 und W12 an die senkrechten Balken S6, S7 und S8GC mit Hilfe der Schloßschrauben und Flanschmuttern befestigen (s. Seite 3)

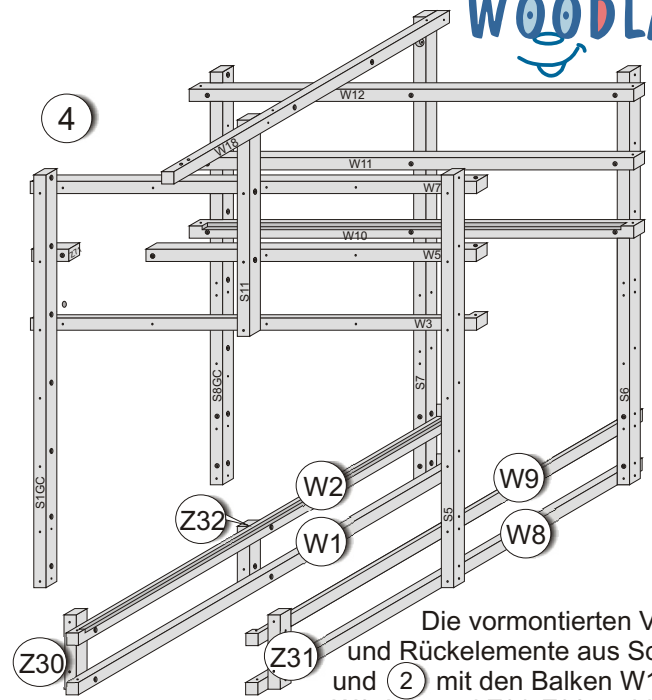

Die vormontierten Vorder- und Rückelemente aus Schritt 1 und 2 mit den Balken W1, W2, W8, W9 und Z30-Z32 verbinden!

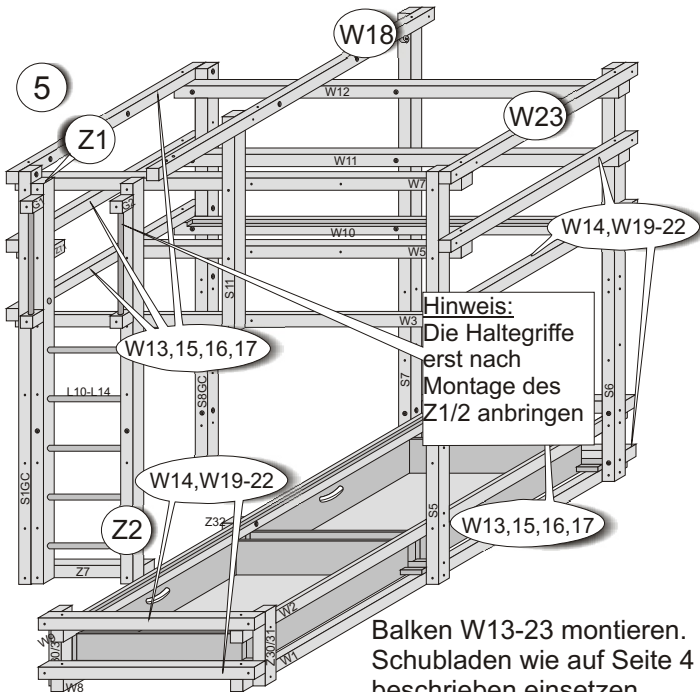

Hinweis:
Die Haltegriffe erst nach Montage des Z1/2 anbringen

Balken W13-23 montieren. Schubladen wie auf Seite 4 beschrieben einsetzen.

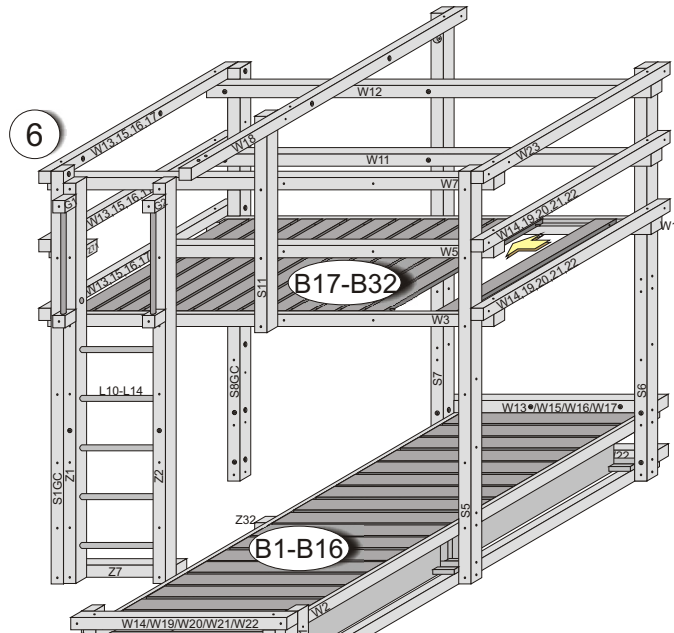

Pro Schlafebene in 15 Lattenrostauflagen je zwei Holzdübel einsetzen und insgesamt 16 Auflagen pro Schlafetage auf die Falzbalken W2/3 und W9/10 auflegen und mittig zur Bettlänge ausrichten. Mit 4x35mm-Spaxschrauben fixieren.

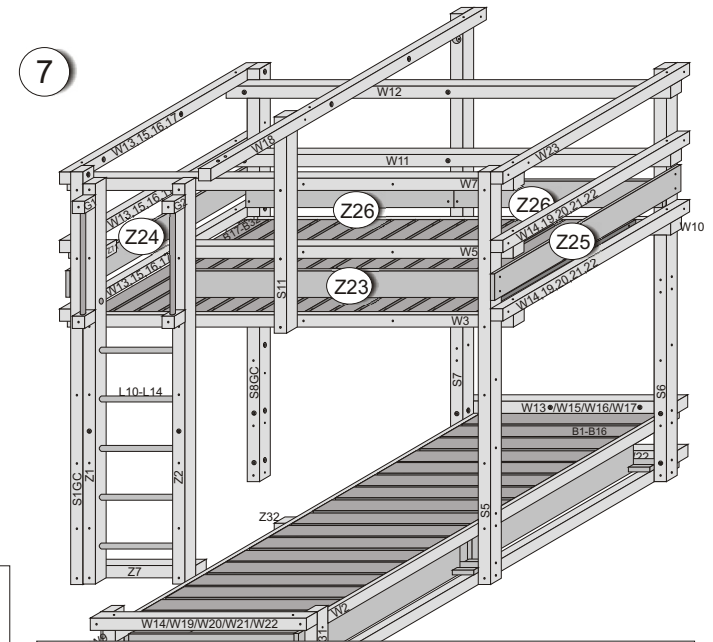

Die Fallschutzleisten mittels Spaxschrauben 4x35mm von innen bzw. außen her anschrauben (s. Seite 3).

5 Dann erst die Leiter montieren, d.h. Z1 und Z2 mittels Schloßschrauben und Flanschmuttern an W3, W5, W7 und Z71 befestigen (s. Seite 3).

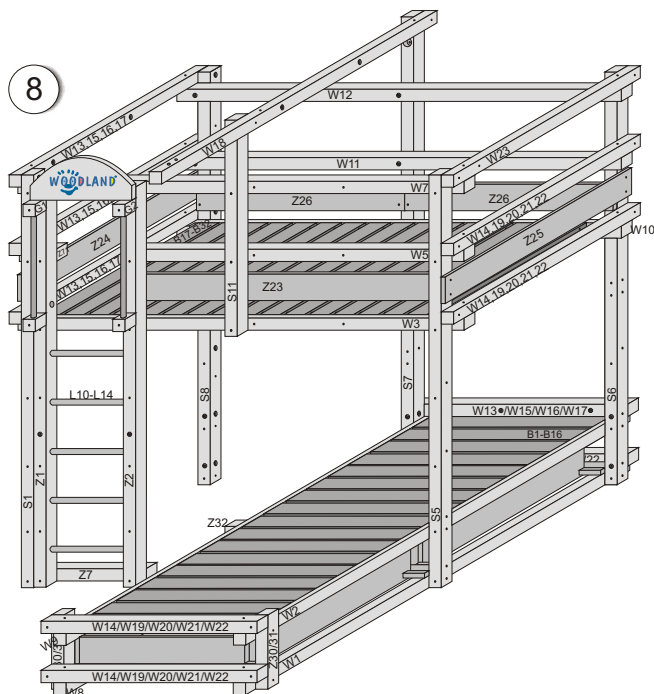

Logobogen wie auf Seite 3 beschrieben montieren.
Die Abdeckkappen in die Rundfräsungen stecken.

Tipp:

Soll in Verbindung mit Ihrem WOODLAND-Bett ein Lehn- bzw. ein Gitterset montiert werden, so lesen Sie vor dem Beginn der Montage unbedingt die Bauanleitung des jeweiligen Set's!

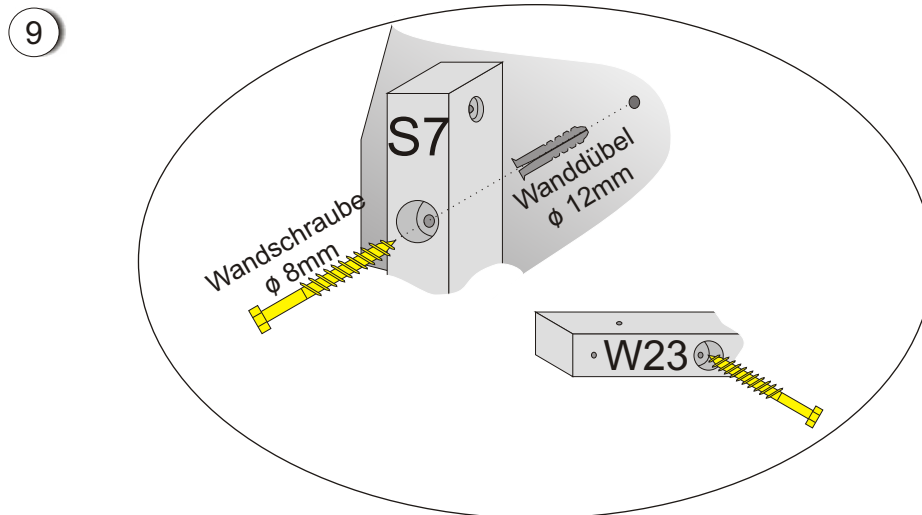

Wandbefestigung: Damit Ihr Kind auch einmal kräftiger am Kletterseil toben kann, und sich dabei nicht unnötig die Köpfe der Schloßschrauben in das Holz einziehen, **empfiehlt es sich auf jeden Fall die gesamte Bettkonstruktion wenigstens an der dafür vorgesehenen oberen Bohrung am S7-Balken (und möglichst auch noch zusätzlich am W23-Balken) mit Hilfe der mitgelieferten Dübel und der kräftigen 80mm bzw. 100mm langen Sechskantschraube an der Wand zu befestigen.** Wenn das Bett keinen direkten Wandkontakt - z.B. wegen einer Fußleiste - hat, müssen Sie ggf. ein durchbohrtes Distanzklötzchen zwischen Bett und Wand anbringen. Nach ca. drei Wochen sämtliche **Schloßschraubenverbindungen** noch einmal leicht **nachziehen**. Achten Sie jedoch darauf, daß sich die Schloßschraubenköpfe dabei nicht übermäßig in das Holz einziehen.

Hier noch ein **wichtiger Hinweis:** Gemäß Euro-Norm EN 747 müssen wir Sie der Form halber auf die Sturzgefahr bei Benutzung des Etagenbetts von Kindern unter sechs Lebensjahren hinweisen. WOODLAND verwendet deshalb Stehbrüstungen, die hinsichtlich der Brüstungshöhe mehr als die doppelte Euro-Norm erfüllen. - Wenn Sie technische **Fragen zum Aufbau** Ihres WOODLAND-Bettes haben, stehen, wir Ihnen gerne unter der **Service-Rufnummer (02133) 248210** zur Verfügung. Das WOODLAND-Team wünscht Ihnen und Ihren Kindern nun viel Spaß mit Ihrem neuen WOODLAND-Spielbett!